

HOLOSUN

HS407C X2

Коллиматорный прицел

Руководство по эксплуатации

- Красная марка

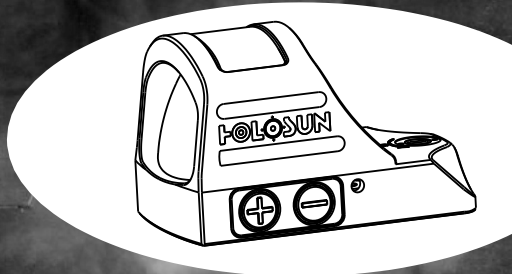

www.holosun.com

Благодарим Вас за приобретение коллиматорного прицела с красной точкой HS407C X2. Этот панорамный прицел может быть установлен как на пистолет, так и на длинноствольное оружие. Компактный дизайн, технология включения датчиком движения Shake Awake™ и система двойного энергопитания Solar Fail Safe™ делают его идеальным прицелом для стрелкового оружия. Пожалуйста, перед началом эксплуатации внимательно ознакомьтесь с данным руководством.

Внешний вид



Рис. 1 Коллиматорный прицел HS407C X2

Важные замечания

1. При установке, настройке прицела или замене батарейки убедитесь, что оружие полностью разряжено и не представляет угрозы.
2. Пожалуйста, сохраните до конца гарантийного срока упаковку прицела.

Линза объектива

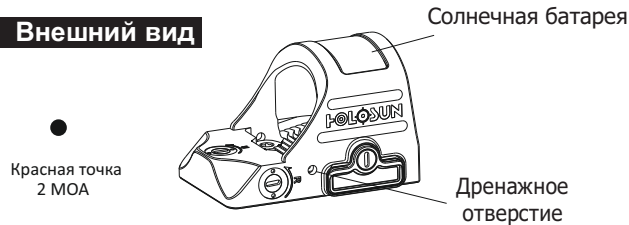
Почти у всех коллиматорных прицелов впереди расположена линза объектива. Она расположена под углом к оптической оси и, если взглянуть на прицел



Рис. 2

спереди, кажется наклонённой, благодаря этому наклону генерируемый расположенным внутри устройства светодиодом луч отражается в направлении к глазу. Именно этот отраженный свет и формирует точку или другую прицельную марку, которую видит наблюдатель.

Особенности

1. Автоматическая регулировка яркости в режиме Auto.
2. Прицельная марка - точка 2 MOA.
3. Технология Shake Awake™ – включение датчиком движения с восстановлением последних настроек.
4. Беспараллаксная оптическая система, неограниченное удаление выходного зрачка.
5. Дренажные отверстия для выхода воды в условиях повышенной влажности.
6. Фрезерованный из алюминиевого сплава 7075 корпус.
7. 12 уровней яркости: 10 для дневного освещения и 2 для использования с ПНВ.
8. Размер линзы 16x23 мм.
9. Класс пыли- и влагозащитности: IP67.

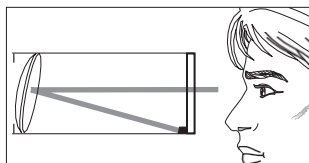
Батарейка

1. В прицеле применена технология двойного электропитания Solar Fail Safe (от солнечного элемента и внутренней батарейки).

2. От высококачественной батарейки прибор может работать до 200 000 часов на 6-м уровне яркости.

Внимание: не используйте перезаряжаемые батарейки.

3. Замена батарейки.

Извлечение батарейки:

- 1) Выкрутите винт батарейного отсека.



Рис. 3

- 2) Вставьте прилагаемый инструмент в прорезь сверху батарейного лотка и, используя его как рычаг, извлеките батарейный лоток с батарейкой.

Установка батарейки:

- 1) Установите новую батарейку в лоток **плюсом вниз**.
- 2) Установите батарейный лоток на место.
- 3) Закрутите винт.

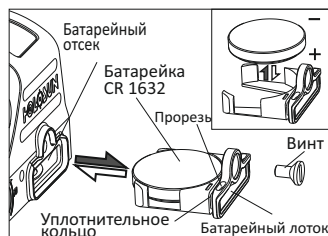
Внимание: Утрата или повреждение уплотнительного кольца может привести к попаданию воды в батарейный отсек, что может повредить прицел.

Инструмент

- 1) Плоский выступ (1) инструмента используется для ввода вертикальных и горизонтальных поправок, а также для извлечения батарейного лотка и его винтов.



Рис. 4

- 2) Ключ (2) используется для винтов T10 Torx.

Установка на затвор пистолета

Примечание: Модель HS407C X2 совместима с некоторыми стандартными монтажными площадками современного оружия. За более подробной информацией обратитесь к компании HOLOSUN.

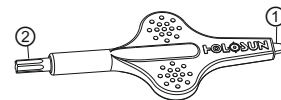
1. В зависимости от конструкции затвора установите HS 407C X2 на подходящее посадочное место на затворе или на соответствующий кронштейн.
2. Винтами из комплекта прицела или из комплекта кронштейна закрепите прицел на затворе. Посадите их на синий фиксатор резьбовых соединений и затяните с усилием 15 дюйм-фунт.
3. Перед использованием проверьте работоспособность пистолета с установленным на его затворе прицелом.



Рис. 5

Работа с прицелом

1. Включение: Нажмите на кнопку увеличения яркости "+", или на кнопку уменьшения яркости "-", чтобы включить прицел.

2. Выключение: Одновременное нажатие кнопок "+" и "-" выключит прицел и отключит датчик движения.

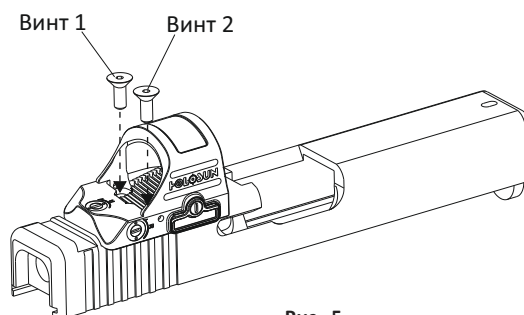
3. Режимы работы:

3.1. Автоматический режим - доступен при двойном питании от солнечного элемента и батарейки. В зависимости от яркости окружающего освещения прицел автоматически выбирает подходящий источник питания. Автоматический режим позволяет пользоваться прицелом при любом освещении. Автоматический режим - режим по умолчанию.

Работа в автоматическом режиме:

а) В автоматическом режиме яркость прицельной марки подстраивается автоматически под окружающее освещение.

б) Если мощности солнечной батареи не будет хватать для работы прицела, батарейка компенсирует нехватку энергии.

в) Если освещения недостаточно прицел, автоматически переключится на потребление энергии от батарейки. При работе от батарейки яркость прицельной марки можно увеличить/уменьшить нажатием кнопок "+" и "-".

3.2. Ручной режим:

а) Нажмите кнопку "+" и удерживайте её нажатой, пока прицельная метка не мигнёт один раз, подтвердив переключение в ручной режим.

б) В ручном режиме существует 12 уровней яркости - 1й и 2й уровни используются при работе с приборами ночного видения. Выберите нужную яркость нажатием кнопок "+" и "-".

3.3. Режим блокировки:

а) Нажмите и удерживайте кнопку "+" в течение 3 секунд, чтобы переключить прицел из ручного режима в режим блокировки. При этом светодиод мигнёт один раз. В режиме блокировки краткие нажатия кнопок "+" или "-" не оказывают воздействия на прицел.

б) Чтобы переключиться из режима блокировки в автоматический режим, нажмите и удерживайте кнопку "+" в течение 3 секунд. Светодиод мигнёт один раз, после чего прицел переключится в автоматический режим.

4. Режим "засыпания":

1) После 10 минут нахождения в покое ваш прицел автоматически «заснёт».

2) В случае движения прицел включится с теми настройками, которые были в момент его «засыпания».

3) Необходимое для засыпания время покоя равно 10 минутам, но его можно поменять.

а) Нажмите и удерживайте кнопку "+" нажатой в течение 10 секунд, чтобы войти в режим настройки времени засыпания. Есть 4 опции: 10 минут, 1 час, 12 часов или отключение режима засыпания.

б) Нажмите и удерживайте кнопку "+" или "-", чтобы установить время. Светодиод будет мигать (1=10 минут, 2=1 час, 3=12 часов, 4=режим засыпания выключен).

в) Нажмите и удерживайте кнопки "+" и "-" одновременно, чтобы прибор запомнил время засыпания и выключился.

5. Особенность электропитания

Если напряжение батарейки менее 2.2В, замените батарейку.

Прицел будет по-прежнему работать, если для солнечной батареи достаточно окружающего света.



Рис. 6

6. Примечание:

1) При выключении прицел запоминает уровень яркости, чтобы потом включиться с ней же.

2) Если напряжение батарейки станет менее 2.2 В, прицельная сетка начнёт медленно мигать.

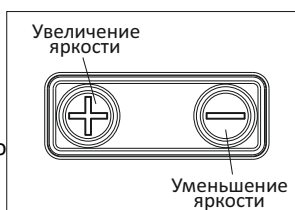
Пристрелка

- 1) На фабрике прицельная марка устанавливается в положение, требующее ввода минимальных поправок для точной пристрелки.
- 2) Наверху прицела находится барабан вертикальных поправок, справа - барабан горизонтальных поправок. Для ввода поправок вставьте плоский выступ прилагаемого ключа в прорезь в барабане и поверните его (Рис. 7), чтобы сделать нужную поправку.
- 3) Каждый щелчок приводит к смещению точки попадания на 1 MOA, что соответствует примерно 3 см на дистанции 100 метров.
- 4) Стрелки UP и RIGHT указывают направление смещения средней точки попадания.

Если, например, при пристрелке на дистанции 25 метров точка попадания оказывается на 6 см ниже и 3 см правее, вам нужно повернуть барабан вертикальных поправок на 8 щелчков по стрелке UP (т.е. против часовой стрелки) и на 4 щелчка по стрелке RIGHT (т.е. по часовой стрелке).

5) Диапазон поправок каждого барабана равен ± 50 MOA.

Осторожно:

Если вы чувствуете, что барабаны поправок дальше не крутятся, значит, они повернуты до предела. Не пытайтесь повернуть их дальше. Это может привести к повреждению прицела.



Рис. 7

Обслуживание и уход

Прицел является высокоточным механизмом, требующим достаточно аккуратного обращения. Соблюдение следующих правил обеспечит долгий срок службы вашего прицела. Линзы изготовлены из оптического стекла с многослойным покрытием. Чтобы очистить линзы, сдуйте с их поверхности пыль, увлажните их средством для очистки линз или чистой водой, сотрите разводы салфеткой для очистки линз, мягкой хлопковой или микрофибровой тканью. Избегайте касания стёкол сухой тканью или салфеткой. Не используйте органические растворители вроде алкоголя или ацетона. Корпус прицела не требует специального ухода. Не пытайтесь разобрать прицел, т.к. его внутренние детали очищены специальным образом, загерметизированы и предохранены от запотевания. Любая такая попытка сделает гарантию недействительной.

Гарантия

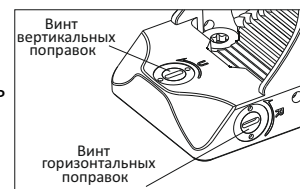
Начиная с даты приобретения первым владельцем на устройство предоставляется ограниченная пожизненная гарантия на составные части устройства и качество его сборки. По нашему усмотрению мы бесплатно починим или заменим изделие, которое окажется неисправным при нормальном использовании. Гарантия становится недействительной в случае удаления с устройства его серийного номера; неправильного использования, модификации, небрежного обращения или разборки изделия перед его отправкой нам.

HOLOSUN

Эксклюзивный представитель
компании «HOLOSUN» в России
Группа компаний
«КВАРТА»

