

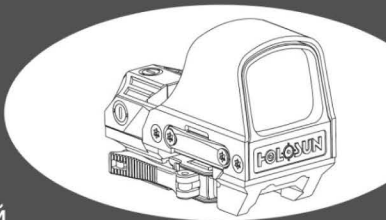

с солнечной
батарейки



www.holosun.com

Коллиматорный прицел
HOLOSUN HS510C

Руководство пользователя.
Благодарим Вас за приобретение коллиматорного прицела HOLOSUN HS510C. Пожалуйста, внимательно ознакомьтесь с этим руководством.

Благодарим Вас за приобретение коллиматорного прицела HOLOSUN HS510C. Этот открытый панорамный коллиматорный прицел имеет сменную прицельную марку в виде круга с точкой, прочный алюминиевый корпус и титановый защитный кожух («капюшон»). В нем применена технология Shake Awake (автоматическое включение при движении). Электропитание осуществляется от солнечной батареи и от батарейки CR2032. Пожалуйста, внимательно ознакомьтесь с этим руководством, прежде чем начать пользоваться прицелом.

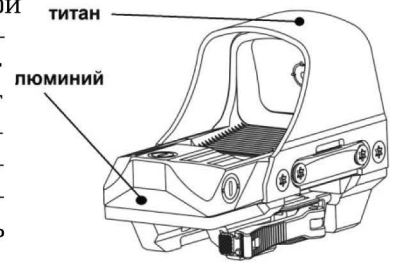

HS510C

рис. 1

Особенности:

1. Прицеливание обоими глазами: быстрое наведение на цель и контроль за окружающей обстановкой.
2. Усовершенствованная светодиодная технология: одна батарейка обеспечивает 20'000 часов работы в режиме прицельной марки "круг с точкой" или 50'000 часов работы в режиме прицельной марки "точка".
3. Работающий от солнечного света источник питания позволяет использовать прицел без батареек.
4. Отсутствие параллакса.
5. 3 переключаемых прицельных марки: только точка; только круг; круг с точкой.
6. Датчик движения.
7. 10 уровней яркости для дневного освещения и 2 уровня яркости для использования с прибором ночного видения.
8. Титановый защитный кожух («капюшон»).
9. Лоток для батарейки.
10. Быстроръемный кронштейн.
11. Класс пыли- и влагозащищенности: IP67

Это важно

1. При установке, настройке прицела или замене батарейки обязательно убедитесь, что ваше оружие разряжено. Всегда соблюдайте меры безопасности при обращении с оружием.
2. Не выкидывайте использованные батарейки вместе с бытовым мусором. Утилизируйте батарейки посредством специальной сертифицированной службы.
3. Пожалуйста, сохраните внутреннюю упаковку изделия на случай его почтового отправления. Прочий упаковочный материал может быть утилизирован надлежащим образом.

Переключаемая прицельная метка

По умолчанию прицельной меткой является круг 65 MOA с точкой 2 MOA по центру. Удерживайте в течение 3 секунд нажатой кнопку уменьшения яркости "-", чтобы переключить прицельную марку в следующей последовательности: «круг с точкой», «точка», «круг».



рис.2

Батарейка

1. Прицел может работать от двух источников питания – от солнечного элемента или от батарейки. В комплект поставки входит одна высококачественная литиевая батарейка CR2032.
2. Высококачественная батарейка обеспечивает 20000 часов работы в режиме прицельной марки "круг с точкой" или 50000 часов работы в режиме прицельной марки "точка". Внимание: эта батарейка не перезаряжаемая.
3. Замена батарейки:

1) Извлечение батарейки (см. Рис. 3-1):

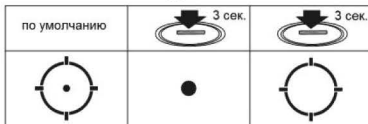
- Ослабьте винты.
- Вставьте в прорезь лотка батарейки прилагаемый инструмент, извлеките лоток и выньте из него использованную батарейку.



рис.3-1

2) Установка батарейки (см. Рис. 3-2):

- Установите новую батарейку в лоток положительным полюсом "+" вниз.
- Вставьте лоток на место и задвиньте его в батарейный отсек.
- Заверните винты.

Внимание: Потеря или повреждение уплотнительной прокладки может привести к проникновению воды в лоток, что чревато повреждением прицела.

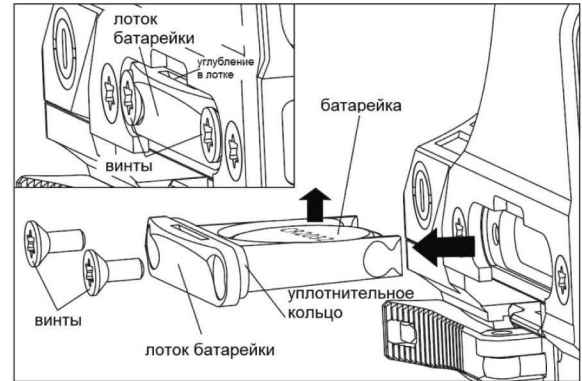

рис.3-2



рис.4

Установка

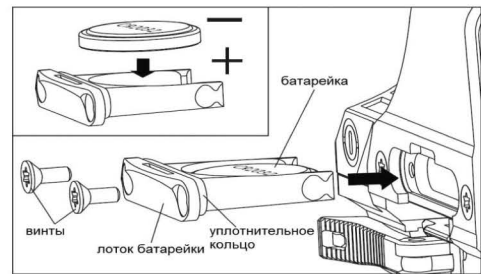
1. Прицел может быть установлен на любом оружии со стандартной планкой пикатинни или вивер.
2. Благодаря нашей патентованной прижимной системе инструменты для установки прицела на планку не требуются. Нажмите на рифленую фиксирующую кнопку и сдвиньте рычаг, чтобы открыть прижимную пластину. Чтобы установить прицел на планку, нажмите на рычаг, чтобы кнопка автоматически защелкнулась. Установка завершена (см. Рис.4).

3. Первая установка прицела

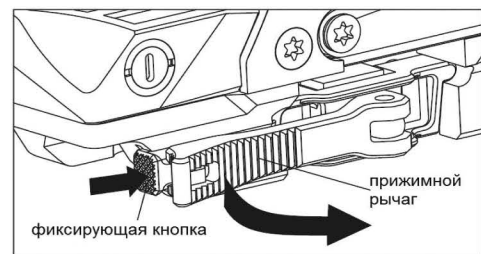
При установке прицела на оружие в первый раз прижим может оказаться слишком тугим, что не позволит закрыть

прижимной рычаг до конца. Тогда вам придется отрегулировать силу прижима для правильной установки прицела.

- Сбоку прицела расположен винт регулировки силы прижима [см. Рис.5]. Перед установкой прилагаемым ключом Torx ослабьте регулировочный винт, чтобы уменьшить силу прижима.



рис.5

- Откройте прижимной рычаг. Установите прицел на оружие и закройте прижимной рычаг, чтобы зафиксировать прицел на планке.
- Ключом Torx затяните регулировочный винт. В результате прижимная пластина закрепит прицел на планке с умеренной силой. Попробуйте открыть и закрыть прижимной рычаг. Настройте регулировочный винт так, чтобы прижим не был ни слишком тугим, ни слишком слабым.

Работа с прицелом

1. Включение: Чтобы включить прицел, достаточно одного нажатия на любую кнопку регулировки яркости ("+" или "-").
2. Выключение прицела: Чтобы выключить прицел и отключить датчик движения, одновременно нажмите кнопки "+" и "-".
3. Режимы работы: есть два режима работы – автоматический и ручной.

По умолчанию прицел находится в автоматическом режиме. Он работает от двух источников питания – от солнечного элемента и внутренней батарейки. Прицел автоматически выбирает один из двух источников питания – батарейку или солнечный элемент – в зависимости от окружающего освещения. Прицел сохраняет работоспособность при любом освещении.

Работа прицела в автоматическом режиме:

- Прицел всегда находится в автоматическом режиме, если только его вручную не переключить в ручной режим работы.
- В автоматическом режиме яркость прицельной марки автоматически меняется в зависимости от окружающей освещенности.
- Если мощности солнца не хватает для подсветки прицельной марки, то энергия будет браться от батарейки.
- Удерживая нажатой кнопку "-" в течение 3 секунд, можно переключать разные прицельные марки.

Работа прицела в ручном режиме:

- Чтобы перейти в ручной режим, нажмите кнопку "+" и удерживайте ее нажатой в течение 3-х секунд. Удерживайте в течение 3 секунд нажатой кнопку уменьшения яркости "-", чтобы отключить круг прицельной метки.
- Регулировка яркости: В ручном режиме прицельная метка имеет 12 уровней яркости.
- Чтобы увеличить яркость на один уровень, нажмите кнопку увеличения яркости "+". Чтобы уменьшить яркость на один уровень, нажмите кнопку уменьшения яркости "-".
- Возврат в автоматический режим: Нажмите кнопку "+" и удерживайте ее нажатой в течение 3-х секунд. Прицел вернется в автоматический режим, запомнив настройку.

«Спящий» режим:

Если прицел не трогать в течение 10 минут, он перейдет в «спящий» режим. В случае какого-либо движения прицел «проснется» с теми настройками, которые были в момент его «засыпания».

4. Внимание:

- Функция памяти: При включении и выключении прицел будет «помнить» последние сделанные настройки.
- Разряд батарейки: Если напряжение батарейки падает ниже 2.2 В, прицельная марка будет медленно мигать.



рис.6

Пристрелка прицела

1. На фабрике осуществляется предварительное сведение прицельной марки, но т.к. каждое огнестрельное оружие уникально, необходим ввод дополнительных поправок.
2. Винт ввода вертикальных поправок расположен сверху в задней части прицела, винт ввода горизонтальных поправок расположен сбоку корпуса. Поправки можно сделать с помощью прилагаемого ключа, вставив его в имеющиеся в винтах отверстия [см. Рис. 7].
3. Диапазон ввода поправок ± 40 MOA от центра.

5. Осторожно:

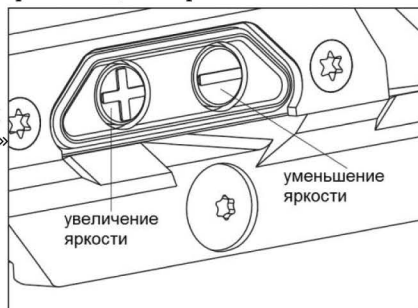
Не сверните винты ввода поправок. Если вы чувствуете, что они дальше не крутятся, значит, они повернуты до предела. Не пытайтесь повернуть их дальше. Это может привести к повреждению прицела. Если вам не хватает поправок, попробуйте дополнительной проставкой приподнять прицел над монтажной планкой, чтобы расширить диапазон поправок.



рис.7

Обслуживание и уход

Прицел является высокоточным механизмом, требующим аккуратного в разумных пределах обращения. Соблюдение следующих правил обеспечит долгую службу вашего прицела.

В линзах применено оптическое стекло с многослойным покрытием. Чтобы очистить линзы, удалите с их поверхности пыль, смочите их средством для очистки линз или чистой водой, сотрите отпечатки пальцев или иные масляные следы салфеткой для очистки линз, мягкой хлопковой или микрофибровой тканью. Корпус прицела не требует специального ухода. Избегайте касания стекол сухой тканью или салфеткой. Не используйте органические растворители вроде алкоголя или ацетона. Не пытайтесь разобрать прицел, т.к. его внутренние детали очищены специальным образом, герметизированы и предохранены от запотевания. Любая такая попытка делает гарантию недействительной.

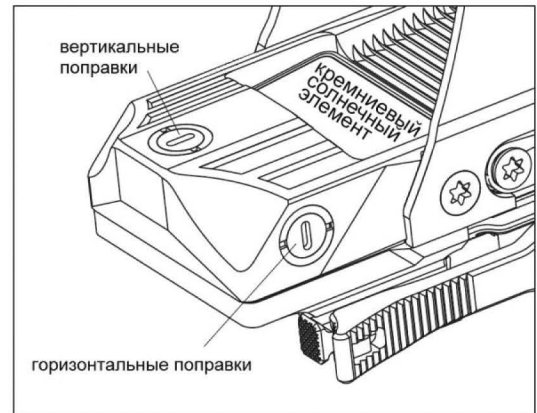
Гарантия

Начиная с даты приобретения прицела, мы предоставляем первому владельцу пожизненную гарантию на составные части устройства и качество его сборки. По нашему усмотрению мы бесплатно починим или заменим изделие, которое окажется неисправным в обычных условиях его эксплуатации.

Мы не несем ответственность за случайные, производные или особые ущербы, возникшие по причине или в связи с неправильной эксплуатацией данного изделия. Гарантия становится недействительной в случае неправильного использования, модификации, небрежного обращения или разборки изделия пред его отправкой к нам.

HOLOSUN

Эксклюзивный представитель
компании HOLOSUN в России

группа компаний
«КВАРТА»



www.quarta-hunt.ru

HM3X / HM3X-T

Руководство
пользователя

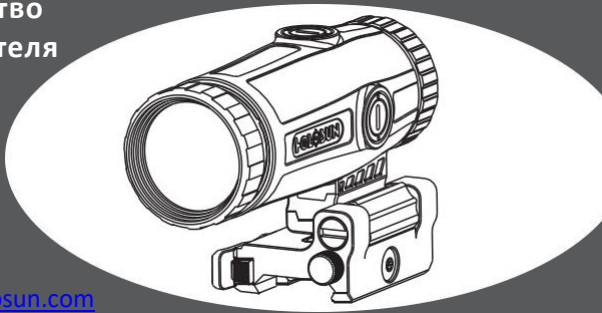

www.holosun.com



Рис. 1 Увеличитель HM3X / HM3X-T.

Описание

1. HM3X / HM3X-T – монокуляр, увеличивающий изображение в 3 раза.
2. Увеличитель HM3X / HM3X-T заполнен азотом для защиты от проникновения воды внутрь корпуса, запотевания и обеспечения стойкости к сотрясениям.
3. Прецизионно изготовленный методом фрезерования на станке с ЧПУ корпус из алюминия / титановый корпус.
4. Быстросъемный кронштейн для установки на планку Picatinny / STANAG.

Технические характеристики

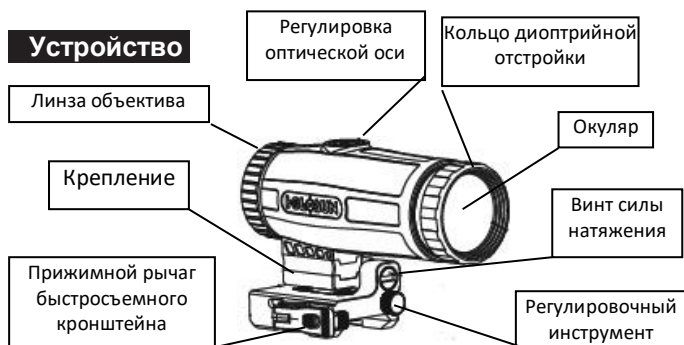
Оптические	Увеличение	3x
	Выходной зрачок	7.6 мм
	Удаление вых. зрачка	70 мм
	Поле зрения	12 м на дистанции 100 м
	Подстройка диоптрий	±3 диоптр
	Светопропускание	75%
Устойчивость к внешним воздействиям	Материал линз	Оптическое стекло
	Температура хранения	-40 °С ~ 70 °С
	Рабочая температура	-30 °С ~ 60 °С
	Влажность	95%
	Влагозащита	IP67 (погружение в воду на 1 м / 30min)
	Концентрация азота	99.99%
Механические	Ударная стойкость	Импульс 1000G смещает СТП < 2MOA
	Материал корпуса	Алюминий / Титан
	Размеры (мм)	102×43×67
	Вес (г)	280 алюминий / 330 титан
	Крепление	Совместим с Picatinny/STANAG

Совмещение с прицелом



Рис. 2

1

Благодарим Вас за приобретение продукции HOLOSUN. HM3X / HM3X-T – монокуляр-увеличитель с кратностью 3x. Он может быть совместим с любым коллиматорным прицелом HOLOSUN и позволяет целиться и вести наблюдение на дистанциях до 600 метров и далее. Его также можно использовать как монокуляр для наблюдения, удерживая в руке. Пожалуйста, перед его установкой и применением внимательно ознакомьтесь с данным руководством.

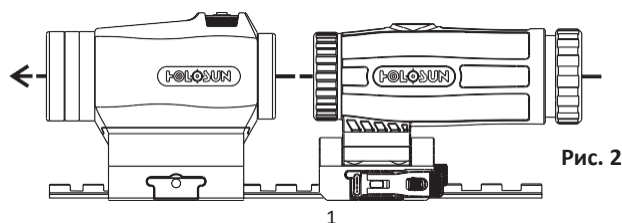

Перед установкой, снятием или обслуживанием увеличителя убедитесь, что от оружия отсоединен магазин, и оно разряжено.

1. Для лучшей идентификации удаленной цели установите увеличитель относительно коллиматорного прицела, как показано на Рис.2.
2. Увеличитель можно откинуть в сторону на 90 градусов, как показано на Рис. 3.



Рис. 3

3. Установка и снятие проставки, регулирующей высоту:
 - 1) Откиньте увеличитель в сторону на 90°, как показано на Рис.3;
 - 2) Выверните два винта снизу, затем установите или снимите проставку, как показано на Рис. 4.
 - 3) Присоедините увеличитель к основанию, выполнив действия п.2 в обратном порядке.
 - 4) Без проставки оптическая ось увеличителя располагается в 36 мм над монтажной планкой (абсолютное совмещение красной точки с мушкой). С проставкой оптическая ось оказывается на высоте 41 мм над планкой (мушка и целик видны в нижней трети поля зрения)

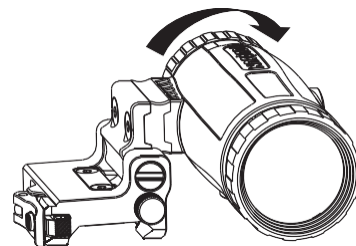

Рис. 4

Установка

1. Установка посредством быстросъемного кронштейна.
 - 1) Нажмите на прижимной рычаг вперед и откройте его, как показано на Рис.5.
 - 2) Найдите подходящее место на планке за коллиматорным прицелом и установите увеличитель на планку.
 - 3) Надавите на увеличитель вперед, в направлении мушки, и закройте прижимной рычаг, чтобы он защелкнулся.
 - 4) В результате снятия/установки увеличителя HM3X / HM3X-T средняя точка попадания (СТП) смещается не более чем на 2 MOA
 - 5) С фабрики увеличитель HM3X / HM3X-T поставляется в конфигурации для абсолютного совмещения красной точки с мушкой (высота 36 мм). В комплекте имеется проставка для увеличения высоты до 41 мм (совмещение 1/3).

2

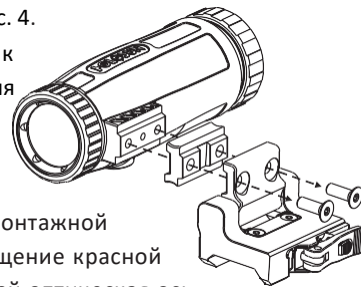

Рис. 5

2. Первая установка

При первой установке сила прижима поперечного стопора может оказаться слишком свободной или, наоборот, тугой. Прилагаемым торкс-ключом отрегулируйте силу прижима поворотом винта T10. В большинстве случаев при достаточно сильном прижме Вы сможете открыть фиксирующий рычаг одним пальцем.

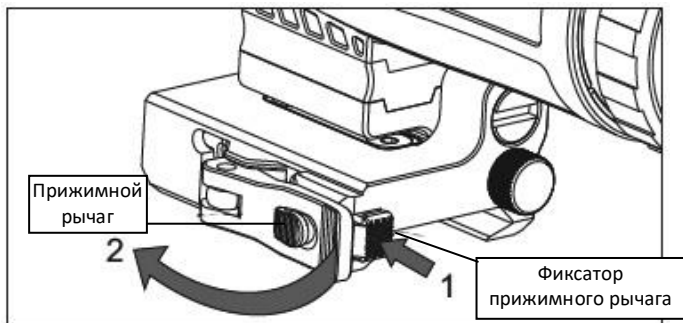

Рис. 6

Внимание: 1) При первой установке не пытайтесь закрыть фиксирующий рычаг силой.
2) Регулировочный винт T10 оснащен гровером, не позволяющим повернуть его. Не пытайтесь повернуть винт, предварительно не ослабив рычаг.

Совмещение

1. Регулировка положения прицельной марки.

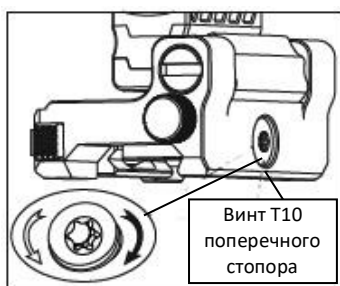
Выкрутите регулировочный инструмент, как показано на Рис. 7



Рис. 7

2. Выравнивание оптических осей

Когда увеличитель НМЗХ используется вместе с коллиматорным прицелом, прицел должен быть пристрелян, и его прицельная марка должна располагаться по центру поля зрения увеличителя.

Прилагаемым инструментом поверните винты вертикальной (сверху) и горизонтальной (справа) поправок (Рис.8), чтобы совместить оптическую ось увеличителя с маркой прицела. Добейтесь оптимального совмещения, чтобы красная точка оказалась в центре поля зрения увеличителя.

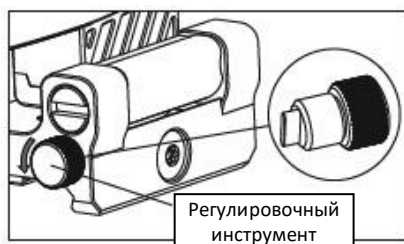

Рис. 8

Внимание: не пытайтесь силой повернуть регулировочные винты, если почувствовали их возросшее сопротивление или достигли предела механической регулировки.

2. Настройка диоптрий

1) Сфокусировать прицельную марку можно поворотом кольца диоптрийной отстройки на окуляре. Поворачивайте кольцо, зажав его большим и указательным пальцами, чтобы добиться четкого изображения марки. Это повысит точность прицеливания.

2) Диапазон диоптрийной коррекции увеличителя НМЗХ составляет ± 3 диоптра.

Обслуживание и уход

Данное устройство является высокоточным механизмом, требующим достаточно аккуратного обращения. Соблюдение следующих правил обеспечит долгий срок службы Вашего увеличителя. Линзы изготовлены из оптического стекла с многослойным просветляющим покрытием. Чтобы очистить линзы, сдуйте с их поверхности пыль, увлажните их средством для очистки линз или чистой водой, сотрите разводы салфеткой для очистки линз, мягкой хлопковой или микрофибровой тканью. Избегайте касания стекол сухой тканью или салфеткой. Не используйте органические растворители вроде алкоголя или ацетона. Корпус не требует специального ухода. Не пытайтесь разобрать устройство, т.к. его внутренние детали очищены специальным образом, герметизированы и предохранены от запотевания. Любая такая попытка сделает гарантию недействительной

Гарантия

Начиная с даты приобретения устройства мы предоставляем первому владельцу пожизненную гарантию на составные части устройства и качество его сборки.

По нашему усмотрению мы бесплатно починим или заменим изделие, которое окажется неисправным в обычных условиях его эксплуатации. Мы не несем ответственность за случайные, производные или особые ущербы, возникшие по причине или в связи с эксплуатацией данного изделия. Гарантия становится недействительной в случае неправильного использования, модификации, небрежного обращения или разборки изделия пред его отправкой нам.

НМЗХ
НМЗХ-Т

HOLOSUN



Эксклюзивный представитель
компании «HOLOSUN» в России
Группа компаний
«КВАРТА»

www.quarta-hunt.ru